

# SonIA

Cie MAB / Marie Vauzelle



# Fiche Technique

4 ou 5 personnes en tournée (selon conditions d'accueil)

Durée : ~ 1h

Transport en France : 1 véhicule 3 m3

Transport à l'international : train ou avion / 2 bagages en soute + 2 bagages cabine (instruments et drone)

## Planning synthétique pour jeu à 20h (J)

J - 1 : pré-montage technique par l'organisateur

J - 1 soir : arrivée équipe

J :

9 am - 1 pm : montage technique avec 3 techniciens du lieu d'accueil

(lumière, son et plateau)

2pm - 5pm : répétition et raccords

8pm : spectacle

J+1 : possibilité représentations scolaire et tout public / démontage / départ

### **Régisseuse:**

Camille Sanchez / [sanchez.camille@gmx.fr](mailto:sanchez.camille@gmx.fr) / +336 34 05 60 17

# Plateau

## Espace scénique minimum 6m / 5m

Le sol doit être noir.

Fourni par la compagnie :

- 1 filet classé M1 installé en cadre de scène sur les perches

À fournir par l'organisateur :

- 3 tables type bureau
- 1 fauteuil de bureau à roulettes (de bonne qualité, la comédienne danse avec)
- 1 petite table de bar.

Régie son au plateau (par le musicien)

## Drone et Législation

En intérieur en France aucune demande particulière à part l'aval du Directeur Technique.

Ailleurs, vérifier les autorisations nécessaires.



# Lumière

La régie se fera sur un ordinateur de la compagnie sur D-light.

Fourni par la Compagnie :

- 1 ordinateur de régie

À fournir par l'organisateur :

- 8 Pc RGBW
- 5 Découple 613 SX
- 4 PC 1kw
- 2 pieds à coulisse avec barre de couplage
- Câble DMX et Prolongateur
- Electricité : une 32A et trois 16 A

# Son

Un musicien est sur le plateau avec micro, clavier, trombone et régie son.

Régie son depuis le plateau par le musicien.

Fourni par la compagnie :

- 1 trombone, 1 carte son, 1 ordinateur de régie, 2 micros HF

À fournir par l'organisateur :

- 1 clavier midi en USB de 36 touches
- 1 console numérique minimum 16 entrées et 9 sorties.
- 1 paire d'enceintes stéréo de face avec paire de sub (sub ligne séparée - à voir en fonction de l'installation en salle / nous consulter)
- 1 stéréo derrière le public sur pied (ligne séparée)
- 4 points type Yamaha dsr 112 + pieds
- 2 sub type Yamaha dxs 15
- 1 pied de micro
- 3 câbles XLR min. 10m

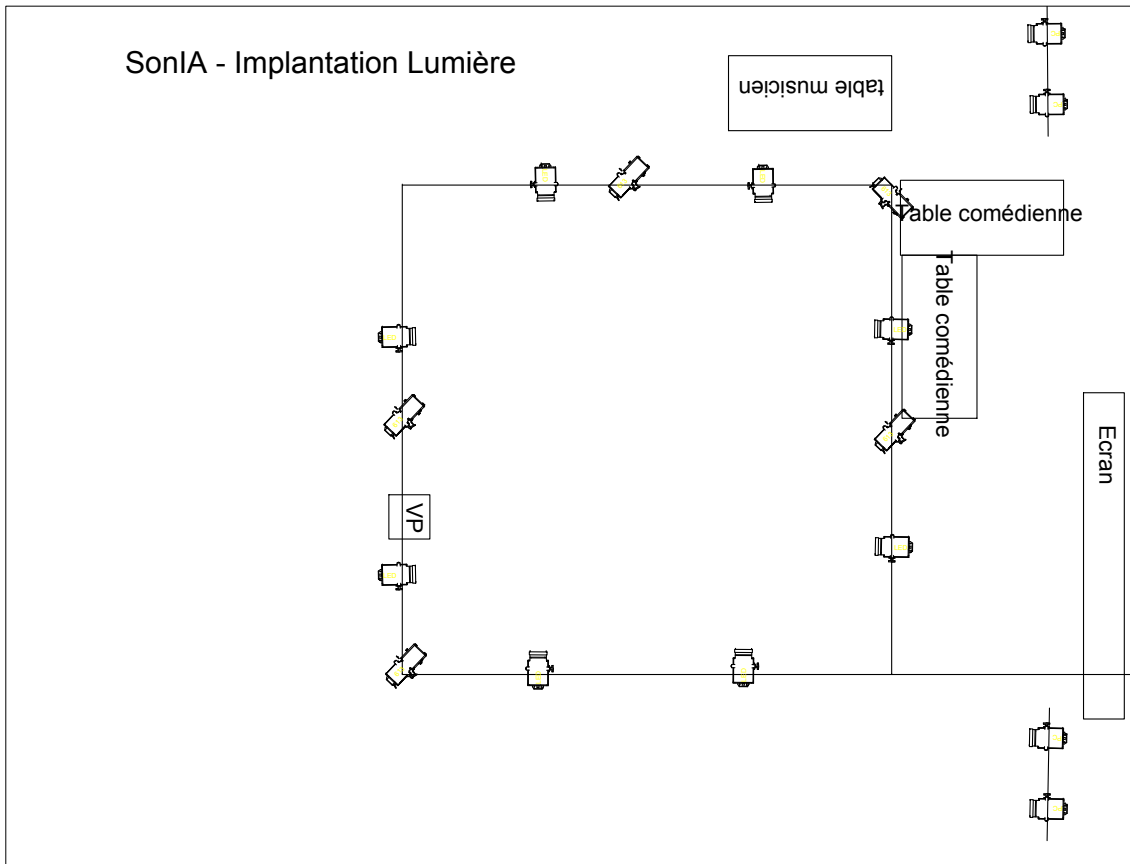

# Plan

# Sécurité

## **P.V. et Homologation :**

Nous fournissons sur demande l'ensemble des homologations et P.V. de classement au feu. Le décor est classé M1.